

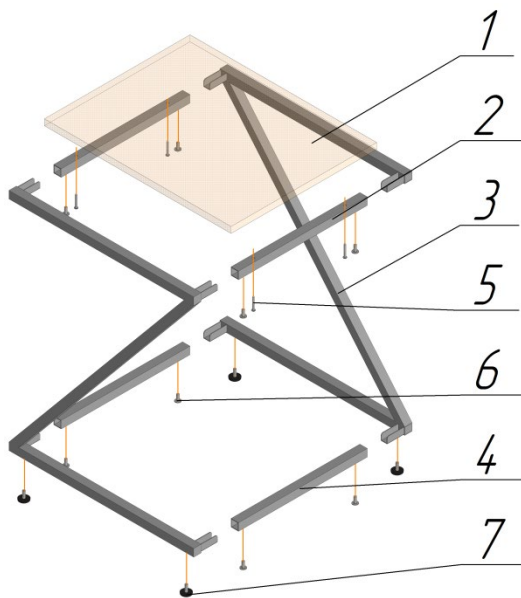

ИНСТРУКЦИЯ ПО СБОРКЕ И ЭКСПЛУАТАЦИИ

ЖУРНАЛЬНОГО СТОЛА ТРИАДА-3



№ на рисунке	Наименование	Кол-во
1	Столешница	1
2	Стяжка верхняя	2
3	Z-образная опора	2
4	Стяжка нижняя	2
5	Саморез 3,8x32	4
6	Винт М6х16	8
7	Регулятор опор М6	4

СХЕМА СБОРКИ:

1. Внимательно посмотрите на рисунок. Возьмите Z-образную опору (3) определите, где у нее верх (в правильном положении ребра кронштейнов смотрят вверх, а резьбовые отверстия находятся снизу) и пристыкуйте к ней нижние стяжки (4) со стороны резьбовых отверстий так, чтобы отверстия на стяжках оказались с той же стороны, что и резьбовые отверстия на Z-образных опорах (3). Закрепите стяжки (4) винтами (6) в местах соединения с Z-образной опорой (3).
2. Пристыкуйте верхние стяжки (2) с противоположной стороны Z-образной опоры (3) так, чтобы сторона с четырьмя отверстиями была направлена вниз. Закрепите стяжки (2) винтами (6) в местах соединения с Z-образной опорой (3).
3. Пристыкуйте вторую Z-образную опору (3) также проверив ее положение, и закрепите конструкцию винтами (6) в местах соединения стяжек (2 и 4) с Z-образной опорой (3).
4. Для удобства положите столешницу (1) лицевой стороной вниз (во избежание царапин рекомендуется класть столешницу на чистую и мягкую поверхность), расположите ранее полученную конструкцию ровно относительно граней столешницы (1) и прикрутите ее к конструкции саморезами (5) через соответствующие отверстия.
5. Вкрутите регуляторы опор (7) в резьбовые отверстия в нижней части Z-образных опор (3) и переверните стол в нормальное положение.

EAC Изделие изготовлено в соответствии с ТУ 31.09.11-001-51581808-2022 «Столы» и соответствует требованиям Технического регламента таможенного союза 025/2012 «О безопасности мебельной продукции»

Гарантийный срок службы: 12 месяцев со дня приобретения.

Срок службы изделия – 5 лет (при соблюдении условий эксплуатации)

Инструкция по уходу: Протирать влажной салфеткой, смоченной моющим раствором. Вытирать чистой сухой тканью.

Изготовитель: ООО "ГРЭЙ ПЛАС" 197183 г. Санкт-Петербург, ул. Полевая Сабировская, д. 7, Литера А, помещение 60, офис 1, тел. +7(812) 309-71-37